



File Name: cara memandu kereta manual.pdf

Size: 2317 KB

Type: PDF, ePub, eBook

Category: Book

Uploaded: 13 May 2019, 15:40 PM

Rating: 4.6/5 from 554 votes.

Status: AVAILABLE

Last checked: 5 Minutes ago!

In order to read or download cara memandu kereta manual ebook, you need to create a FREE account.

[**Download Now!**](#)

eBook includes PDF, ePub and Kindle version

[Register a free 1 month Trial Account.](#)

[Download as many books as you like \(Personal use\)](#)

[Cancel the membership at any time if not satisfied.](#)

[Join Over 80000 Happy Readers](#)

Book Descriptions:

We have made it easy for you to find a PDF Ebooks without any digging. And by having access to our ebooks online or by storing it on your computer, you have convenient answers with cara memandu kereta manual . To get started finding cara memandu kereta manual , you are right to find our website which has a comprehensive collection of manuals listed.

Our library is the biggest of these that have literally hundreds of thousands of different products represented.



Book Descriptions:

cara memandu kereta manual



Tapi saya mempunyai masalah dlm pengawalan stereng. Makan jalan rupakan kelemahan serius dan bahaya. Masalah tidak nampak jalan boleh di atasi dengan membubuh sebiji bantal di seat anda. Adakah masalah ini boleh diatasi jika saya praktis memandu selalu Oleh sebab itu, disyorkan anda latih pratik setiasa. Minta seorang rakan atau sekolah memandu memberi pengajaran lebih kepada anda. Anda nampaknya tidak boleh memandu dengan baik langsung. Elok cepatcepat mencari pengajar yang lain. Pengajar kini nampaknya tidak gunakan kaedah yang baik ataupun betul. Tetapi lebih serius. Sy sudah lama meninggalkan pra L kerana tidak konfiden macam sara serta pengetahuan zero tentang kereta. Sy disuruh buat latihan sendiri sedangkan tiada kereta. Sy dimarah kerana tidak buat exercise dirumah. Sy telah menghadiri kelas memandu 4jam tetapi tiada input yg masuk di dalam otak. Sy terus diperlekehkan dan cikgunya kelihatan tidak sabar sedangkan sy bersabar menuntut ilmu. Apa patut sy buat Adakah sy terlalu bodoh tidak tahu memandu. Sebab 5 perkara pn sy tidak dapat lakukan dengan baik. Maafkan say berkomen, anda belum sedia lagi untuk memandu dengan baik. Anda di nasihatkan supaya menghadiri lebih banyak kelaskelas tuisyen lagi. Tingkah laku dan perangai lambat anda bukannya menjadi masalah. Di harap adik faham penjelasan saya. Untuk menukar ke gear 3 pula,, jangan tekan kuat, Lembut saja dan tambahkan pula, alih gear itu sedikit ke sebelah kanan. Semasa tukar gear 3, lembut sahaja memadai. Tips2 nak agak kereta tu sebelum masuk ke parking ada tak. Masalahnya, saya sukar nak agak2 kereta tu cun2 masuk parking. Kalau reverse parking di sekolah memandu tu ok la. Mungkin agak serius. Minggu lepas, sepanjang kelas pertama driving saya, instructor sentiasa memegang stereng kerana risaukan saya terlebih pusing. Dan bila dia lepaskan stereng untuk tengok saya kendalikannya, kereta sudah ke kiri dan kanan. Seperti kata instructor, saya bawa kereta macam orang mabuk. <http://www.paolochiari.it/uploads/e36-318i-owners-manual.xml>

- **cara memandu kereta manual, cara memandu kereta manual naik bukit, cara memandu kereta manual di jalan raya, cara memandu kereta manual masuk simpang, cara memandu kereta manual turun bukit, cara memandu kereta manual dengan betul, cara memandu kereta manual di litar, cara memandu kereta manual di bukit, cara memandu kereta manual di selekoh z, cara memandu kereta manual di lampu isyarat, cara memandu kereta manual.**



Tekan clutch hingga jejak ke lantai dan masuk gear satu dengan cermat dan lembut. Kaki di pedal clutch diangkat perlahan lebih kurang 60% sehingga terasa badan kereta bergetar hendak bergerak, tambah sedikit minyak dan kawallah kelajuan dan stereng anda. Bila sudah stabil dan meter mencecah ke 20km - 25km, tukarlah kepada gear 2 dan meter mencecah ke 30km - 35km, tukar ke gear 3, meter mencecah ke 40km tukarlah ke gear 4 dan seterusnya tukarlah ke gear 5 mengikut kelancaran jalanraya.

Cikgu Yap ada pandangan yang boleh saya ikut Masalah saya rasakan instructor saya terlalu menekan supaya saya cepat belajar. Kerana blurred saya byk kali lupa apa yg dikatakan instructor. Instructor marah pada saya kerana katanya saya asyik lupa arahan. Malangnya baru kejap diajar tidk mgkin saya cepat tangkap. Akhirnya saya buat ikut hati..dn mula ingat perlahan. Saya cuma mahu instructor yg sabar n menerangkan dgn lebih perlahan. Saya mula rasa kurang yakin dengan diri sendiri kerana seolah saya begitu lembap. Dia seakanakan harapkan terlalu banyak daripada anda dalam masa yang agak singkat. Sekiranya perkara seumpama in di teruskan, saya rasa anda tidak mungkin menjadi seorang pemandu yang cekap. Apakah tindakan anda seterusnya, terserahlah kepada anda. Saya pun sdg bljr dgn guru yg x sabar dan kasar. Dia pernah memarahi saya dgn kasar sepanjang 5 jam belajar di litar. Akibatnya, saya mati enjin lebih dari 20 Kali agak2 je. Cikgu saya ni memang selalu marah. Saya stres, bila dia ajar saya. Sekarang, saya memang takut sangat bila ni bljr dkt litar, sbb peristiwa "5 jam dimarahi teruk". Tunggalah memandu buat sementara waktu. Saya nervous sebab saya masih lemah dalam mendaki bukit, parking dan jalan mati. Kat jalan raya pun kereta saya bawa akan ke kanan dan melanggar garisan pembahagi jalan. Dari awal lagi cikgu saya marah kat saya. Masa first time belajar parking, cikgu saya ajar sekali dan terus suruh saya buat sendiri. Bila saya lupa dan tanya dia semula, dia marahkan saya. Saya hanya mendiamkan diri dan mendengar bebelannya. Sejak hari tu saya merasakan diri saya seorang yang lembap. Saya jadi kurang keyakinan diri dan selalu berfikiran negatif setiap kali mengikuti kelas belajar memandu. Apa yang patut saya buat Mendengar keluhan adik mendaki bukit lemah, meletak kereta lemah, kawalan stereng kurang stabil tetapi pengajar anda masih lagi hendak menghantar anda ke ujian pra sangat menghairankan saya. Dia pemaarah dan tidak dapat menjalankan tugasnya dengan elok. <http://www.pizzasulweb.it/userfiles/e36-318is-owners-manual.xml>



Dia seakanakan mementingkan keuntungan daripada keinginan memberi latihan kepada anda. Sebaliknya, selain tidak memberikan galakan kepada anda, dia telah akibatkan anda merasa nervous serta kurang keyakinan. Teruskan belajar hingga mencapai lesen anda. Anda tidak di syor

menekan brek kerana kemungkinan akan menekan brek terlalu kuat. Ini bahayakan kenderaan belakang. Untuk Viva yang lebih berat, anda perlu memijak minyak lebih untuk elakkan ianya senang mati enjin. Di cadangkan anda ambil leboh kelas untuk mahirkan diri anda. Saya juga lemah dlm kawalan stereng dan asyik mati enjin sahaja bila naik bukit dn diatas jalan raya besar, itu mungkin kesilapan saya sendiri sbb tidak tahu mengendalikan minyak dan clutch dgn baik. Jadi, saya ingin bertanya bolehkah saya menukar instructor saya dgn org lain tetapi berbeza tempat contohnya saya ambil lesen di daerah A dgn instructor A dan menukar ke daerah B dgn instructor yg lain ! Adakah saya perlu bayar dari mula sedangkan saya sudah ada lesen L ! Bayaran ikut setakat mana anda belajar saja. Perlukah saya menukar sekolah memandu lain yang menggunakan kancil bagi belajar dan ujian jpp Adakah saya kurang mahir untuk seimbangkan clutch dan minyak Bagaimana nak mengatasi. Terima kasih Saya cadang anda ambil lebih lessons lagi. Bagaimanapun, anda boleh cuba tarik brek tangan. Kemudian, tekan minyak dan imbangkan clutch. Renung balik apa yang anda harusnya buat. Hari ni hari kedua saya bawa kereta. Saya dah melalui jalan raya, dan juga belajar elemen di dalam litar. Tetapi saya ada masalah dalam pengurusan stereng. Saya tidak dapat mengagak bila mahu masuk ke selekoh. Dan saya ada masalah dengan selekoh S. Saya ingatkan cikgu yang ajar saya je garang, bila terbaca komen komen dalam blog Cikgu Yap ni, rupanya ada lagi cikgu yg lagi garang. Saya nak tanya, ada tak tips untuk jadi lebih fokus dan tak nervous. Blog Cikgu Yap ni sangat membantu. Terima Kasih.

Masalah pengawalan steering saya, menyebabkan saya sering dimarahi oleh pengajar, bila saya cakap saya tak dapat mengagak jarak untuk ketepi divider dan belok, dengan harapan pengajar dapat membantu, sebaliknya dia cakap itu' bukan masalah saya' dan saya perlu faham sendiri. Tenaga pengajar cakap, saya tidak mahu mendengar kata, lemah apabila saya melakukan kesalahan, membuatkan saya rasa down dan lembab sangat, saya jadi bertambah tertekan apabila tenaga pengajar cakap saya akan test jpp 20 Januari 2015 ini. Saya jadi tak keruan dan runsing untuk masalah kawalan steering saya. Semoga cikgu yap dapat membantu saya untuk kawalan steering dan keyakinan diri. Saya faham anda sudah tentu akan merasa cemas and runsing. Untuk memperbaiki kawalan stereng, anda harus diberikan latihan memandu di jalan raya lurus dengan lebih kerap lagi. Hanya dengan kaedah ini saja, dapat pengajar anda dapat memperbaiki kebolehan mengawal stereng. Pendek kata hanya pengajar yang penuh penuh berminat serta mempunyai kesabaran saja yang dapat berjaya akhirnya! Jangan buat QTI kalau anda belum bersedia. I haven't started on the practical driving lessons but my L license is out already. The license is still with my current instructor as I haven't had time to retrieve it. I would like to sign up for your driving lesson. My current instructor unwillingly to pass me any document to release me from learning from other center. Kindly advise. Your assistance is most appreciate. Thank you Masalahnya clutch yang dilepaskan tinggal sedikit. Adakah kerana clutch itu panjang dan saya patut lepaskan lagi clutch atau bagaimana Sekiranya jumlah markah keseluruahn 72, maka gagal. Sy baru habiskan 5 jm dilitar hari ini stlh 3 bulan dapat lesen L dan st baru renew lesen sy smlm. Sy ada mslh setiap kali berada di selekoh s dan z. sering kali melanggar tepi dan terpesong dan hari ini sy melanggar tembok. Mujur cikgu sy seorg yg sbr dan tidak pernah marah.

CENTRAL DOOR LOCK

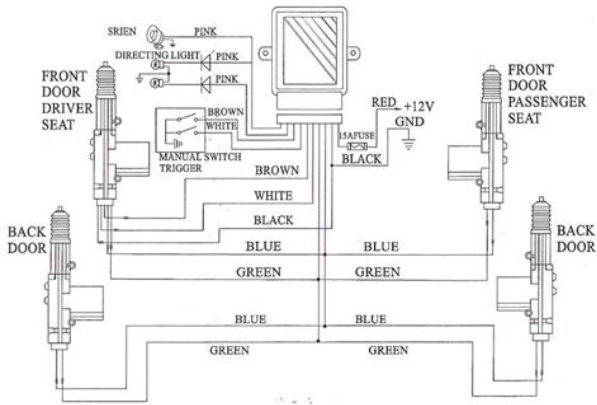

<http://schlammatlas.de/en/node/18976>

Yang pelik nya sy tidak ada sebarang masalah semasa dibukit, 3 penjuru dan parking, mlh cikgu sy boleh membiarkan sy memandu sendiri di ketiga2x tmpt ini kecuali selekoh s dan z. cikgu boleh bagi sy tip mcm mana nak atasi masalah sy di selekoh s dan z Dan 1 lagi, mslh sy apabila ingin menukar gear, sy selalu silap nak masuk gear semasa memandu dijln raya. Syorkan ambil lebih kelas belajar memandu. Persoalan saya, bolehkah saya menukar instructor yang mengajar saya sebelum ini. Dan adakah tempat utk kami melaporkan sikap instructor yg begini. Saya nasihatkan anda berpisah belajar dengan pengajar yang saya rasa kurang sesuai untuk anda. Harap anda bernasib kemudian kelak untuk mencari pengajar baru. Enjin tidak akan mati. Kadang2 enjin kereta mati, bagai mana cara mengawal nya Adakah kita perlu membuat imbangan seperti teknik imbangan bukit di dalam litar. Atau kita hanya perlu masukkan gear dan bergerak. Saya dah tanya cikgu saya, tapi cikgu saya cakap dia tak ajar calon freekan gear, takut terlupa nak masuk gear balik lalu kereta terus mengundur. Sayang sekali anda telah pilih instructor yang kurang fahami kehendak anda. Selain itu, saya tidak dapat membantu anda dalam halhal lain. Saya mempunyai lesen kereta dan motor pada tahun 2012. Tapi sehingga kini saya masih takut membawa kereta. Seolah tiada keyakinan. Tempat duduk, saya dah laraskan kedepan. Tapi bila saya nk tekan habis clutch tumit sy akan terangkat. Cikgu ada tips apa yang perlu saya lakukan Dia hanya cakap tidak susah, dia cakap itu sahaja tanpa mengajar saya dengan lebih mendalam. Saya memang lemah dalam proses belajar memandu. Walaupun sudah banyak kali belajar di litar tetapi masih tak dapat memahami kesemuanya. Saya selalu memikirkan masalah ini setiap masa tidak kira di mana saja saya berada. Pengajar sya selalu cakap mata saya selalu pandang kanan tak pandang body kereta sebelah kiri, clutch tak cekap. macam mana saya nak menghadapinya.

<http://mstar2k.com/images/calculus-with-analytic-geometry-by-thurman-peterson-solutions-manual.pdf>



Sya selalu dimarahi Boleh tak cikgu kongsi bagaimana ingin mengelak kereta mati di traffic light dan ingin memulakan perjalanan selepas lampu hijau. Saya juga hilg motivasi untuk belajar kembali kerana sudah 2 kali gagal cikgu. Dia harus lebih memahami kebolehan anda dan bersebar dengan anda. Manukar dari "auto" ke "manual", perlukan tukarn lesen yang perlu selikit masa. Antara kelebihanannya adalah Pengawai pemasaran akan hubungi anda. Diwajibkan membuat pembayaran pertama untuk ke Kursus Kurikulum Pendidikan Pemandu KPP. Jika gagal dalam ujian komputer ini, calon diberi 3 kali percubaan secara percuma dengan pakej sampai lulus di Metro Driving Academy. Masa yang diberi adalah 8 jam untuk belajar di dalam litar. Untuk motorsikal, calon akan belajar membuat pusingan 8, titi, halangan kon, dan brek kecemasan. Untuk lesen kereta pula, calon akan diajar menaiki bukit, side parking, dan 3 penjuru. Calon diwajibkan membuat bayaran ketiga. Masa yang diberi adalah 8 jam untuk sesi latihan di jalanraya. Borang belajar memandu SM4 akan dikeluarkan setelah calon tamat menjalani latihan KPP 02 Ujian ini dijalankan sendiri oleh jurulatih yang bertauliah di institut memandu. Calon yang telah lulus ujian boleh membuat tempahan untuk Ujian Praktikal. Calon yang lulus Ujian Praktikal JPJ boleh mendapatkan lesen memandu P. Dalam tempoh sekurang-kurangnya seminggu calon akan mendapat lesen P tersebut. Bagi yang gagal ujian JPJ, calon diberi Percuma Ulangan Ujian JPJ Tanpa Had dan 2x Ulangan Latihan Praktikal. Untuk Superbike pula di sini DAFTAR ONLINE SUPERBIKE. If adik I bulan 12 baru genap 16 tahun, bulan 1 dah boleh ambil lesen ke Apa procedur dan berapa rm Sampai lulus berapa saya kena bayar Saya dah ada lesen kereta. Nk tambah lesen motor. Saya kena ambil lesen L semula ke Akan balik bercuti selama sebulan. Adakah pihak akademik tuan mempunyai kursus khas dalam jangka masa pendek untuk mereka yang kesuntukan masa I'm definitely enjoying the information.

<http://aiyta.com/images/calculus-with-analytic-geometry-by-thurman-peterson-solution-manual.pdf>



I'm bookmarking and will be tweeting this to my followers. Great blog and terrific style and design. I'm happy to find so many useful information here within the publish, we need work out extra strategies on this regard, thank you for sharing..... Does managing a wellestablished blog such as yours require a massive amount work. I'm completely new to operating a blog however I do write in my diary daily. I'd like to start a blog so I will be able to share my personal experience and views online. Please let me know if you have any ideas or tips for brand new aspiring bloggers. Appreciate it! Maybe you can do the same, GOODLUCK! Bayaran Ansuran boleh dibuat sebanyak 2 kali. Notify me of new posts by email. Discover everything Scribd has to offer, including books and audiobooks from major publishers. Start Free Trial Cancel anytime. Report this Document Download Now save Save Tips Untuk Memandu Kereta Manual For Later 100% 1 100% found this document useful 1 vote 3K views 7 pages Tips Untuk Memandu Kereta Manual Uploaded by Helmi Hafiz Description Full description save Save Tips Untuk Memandu Kereta Manual For Later 100% 100% found this document useful, Mark this document as useful 0% 0% found this document not useful, Mark this document as not useful Embed Share Print Download Now Jump to Page You are on page 1 of 7

Search inside document Browse Books Site Directory Site Language English Change Language English Change Language. Bakal Di GAM!, "Maafkan kami atas salah silap kami" Drama Band. Pihak Kami Tidak Akan Bertanggungjawab Terhadap Sebarang Komen Yang Menyalahi UndangUndang. Cancel reply To find out more, including how to control cookies, see hereMashaAllah Cantiknya. 25,319 Keabakan Gula Perang Yang Perlu Anda Tahu Berbanding Gula Putih 10,300 Menilai Tandas Dari Interior Design. 5,564. Create one here. Terima kasih kerana berkongsi cara bawa kereta manual ni..

26 Apr 2016 Kali ini saya akan menceritakan tentang cara memandu kereta auto dan lampu isyarat di jalan raya agak lama, anda boleh menukar gear24 Feb 2014 cara memandu kereta manual.Lihatlah ada 3 pedal di lantai kereta anda dan kaki anda hanya ada 2 sahaja. 5 Menguji keadaan Pencuci cermin dan lampu isyarat Faham cara untuk 15 Dis 2010 Cara memandu kereta manual untuk pelajar. 10 tips daripada Saya ingin bertanya jika kita berhenti di lampu isyarat berbukit.Creators are allowed to post content they produce to the platform, so long as they comply with our policies. United Kingdom. Company number 10637289. Bagaimana untuk belajar kereta manual. Ramai masyarakat di negara ini terutama mereka yang sedang meningkat usia remaja menanam impian untuk belajar memandu kereta manual untuk mendapatkan lesen memandu, ujian memandu kereta manual adalah syarat utama yang ditetapkan oleh Jabatan Pengangkutan Jalan kepada setiap rakyat di negara ini yang ingin mendapatkan lesen. Walau begitu, ramai yang gagal untuk menguasai teknik memandu kereta manual hinggakan berulangulangi kali ke ujian memandu JPJ. Sebenarnya, memandu kereta manual amat mudah jika anda mengetahui teknik yang betul. Penerangan ringkas tentang Kereta Manual Kereta manual adalah kereta yang memiliki transmisi gear yang digerakkan dengan secara manual. Keduadua tangan dan kaki berperanaan utama untuk mengawal pergerakan kenderaan. Anda harus menguasai pergerakan gear, kawalan stering, kawalan kaki kiri dan kaki kanan terhadap clutch, break, dan minyak. Kegagalan untuk menguasai teknik ini menyebabkan kereta sukar untuk bergerak dan boleh membahayakan diri anda ketika berada di jalan raya. Katakan kepada diri sendiri, anda ingin belajar dan pandai memandu kereta manual walau apapun yang terjadi. Katakata semangat itu penting untuk mengatasi ketakutan, gugup, ketika belajar memandu.

<https://www.sevgiliyevideo.net/wp-content/plugins/formcraft/file-upload/server/content/files/16273628b6b9eb---brim-coffee-maker-manual.pdf>

Cara untuk mengatasi perasaan panik, gugup, takut, ketika mengandalkan kereta ini adalah dengan menguasai sepenuhnya pergerakan gear, kebolehan untuk mengawal, steering, clutch, break, dan minyak. Bagaimana untuk menguasai pergerakanpergerakan ini. Parktikal dan teori adalah hal yang berbeza, oleh itu, anda harus belajar melalui teori terlebih dahulu dan barulah belajar praktikal. Dalam pembelajaran teori gear kereta manual, anda harus memahami bagaimana pergerakan gear, peranan kaki kiri dan kaki kanan, peranaan tangan kiri, dan peranaan tangan kanan. Selain itu, peranaan mata berada di kedudukan memandangi ke hadapan. memandangi keadaan jalan. Teknik imiginasi untuk kuasai pergerakan gear manual Imiginasi adalah amat penting untuk membolehkan anda cekap dan cepat menguasai pergerakan gear, peranaan kaki kiri dan kaki kanan. Baik, Perhatikan secara teliti bagaimana gear manual berfungsi, pergerakanpergerakan gear manual, fungsi kaki kiri dan kanan. Apabila anda telah menguasai teori ini, cuba untuk kuasai secara melalui imaginasi anda, misalnya, dalam posisi duduk, bayangkan anda benarbenar sedang memandu sendiri sebuah kereta manual di jalan raya, ingat pergerakan gear, ingat fungsi kaki kiri dan kanan dan lakukan secara berulangulangi kali teknik imaginasi ini sehingga anda menguasai secara jelas. Teknik ini amat berkesan apabila anda beralih kepada praktikal membawa kereta manual. Peranaan tangan kiri, tangan kanan, kaki kiri dan kaki kanan, dan peranaan mata semasa memandu kereta manual 1. Tangan kiri Tangan kiri berfungsi mengawal pergerakan tumbol gear, setiap penukaran gear, tangan kiri harus menggerakkan tumbol gear dengan cepat. Selain itu, tangan kiri juga berfungsi untuk

mengawal stering kenderaan bersamasaman dengan tangan kanan. 2. Tangan kanan Tangan kanan berfungsi sepenuhnya mengawal stering kenderaan bersamasama dengan tangan kiri. 3. Kaki Kiri Kaki kiri berfungsi untuk mengawal clutch dan membolehkan penukaran gear.

Kaki kiri akan menekan pedal clutch dan tangan kiri akan memasukkan gear. Selain itu, tangan kiri juga berfungsi untuk mengawal brek tangan. 4. Kaki Kanan Kaki kanan berfungsi untuk mengawal pedal brek dan pedal minyak. 5. Peranaan mata Mata berperanaan untuk melihat ke hadapan jalan. Kedudukan brek bertempat di keempatempat tayar kenderaan. Anda harus menekan pedal brek menggunakan kaki kanan jika menghentikan pergerakan kenderaan anda. 3. Pedal Minyak Pedal minyak berfungsi untuk menggerakkan kenderaan. Kaki kanan harus menekan pedal minyak untuk membolehkan kereta bergerak. Brek ini digunakan hanya kepada keadaankeadaan tertentu sahaja kerana pedal brek kaki yang kerap digunakan. Penerangan ringkas cara memandu kereta manual 1. Sebelum menghidupkan enjin kenderaan, pastikan gear berada dalam keadaan free. Hidupkan kenderaan anda dan pastikan anda duduk dalam keadaan selesa. Betulkan, kedudukan cermin sisi kiri dan kanan serta cermin pandang belakang. 2. Tekan pedal clutch dan masukkan gear ke kedudukan gear 1, lepaskan pedal clutch secara perlahanlahan sambil kaki kanan menekan pedal minyak secara perlahanlahan dan pada masa yang sama, lepaskan brek tangan. Kenderaan akan bergerak ke hadapan secara perlahanlahan. 3. Tekan pedal clutch, dan masukkan gear ke kedudukan gear 2, lepaskan clutch secar perlahanlahan dan pada masa yang sama, tekan pedal minyak. 4. Tekan pedal clutch, dan masukkan gear ke kedudukan gear 3, lepaskan clutch secar perlahanlahan dan pada masa yang sama, tekan pedal minyak. 5. Tekan pedal clutch, dan masukkan gear ke kedudukan gear 4, lepaskan clutch secar perlahanlahan dan pada masa yang sama, tekan pedal minyak. 6. Tekan pedal clutch, dan masukkan gear ke kedudukan gear 5, lepaskan clutch secar perlahanlahan dan pada masa yang sama, tekan pedal minyak. Sesuai digunakan semasa memotong kenderaan lain. Dalam keadaan jalan berbukit, penggunaan gear reverse mesti bersamasama dengan brek tangan untuk keselamatan. 7.

Untuk menukar ke gear rendah, anda harus menekan clutch terlebih dahulu. Anda harus bijak menukar gear mengikut situasisituasi di jalan raya. Sekolah memandu adalah guru sebenar anda Penerangan di dalam artikel ini adalah penerangan secara ringkas sahaja, untuk membolehkan anda lebih tahu memandu kereta manual, anda harus menghadirkan diri di kelas memandu kerana mereka akan mengajar anda sehingga anda benarbenar tahu untuk memandu kereta manual. Walau begitu, pemahaman awal bagaimana kereta manual harus anda ketahui sebelum hadir di kelas memandu untuk memudahkan pembelajaran anda. Sekali lagi ditekankan, anda panik, gugup kerana anda tidak menguasai sepenuhnya pergerakan gear, bagaimana menggunakan pedal clutch, brek, brek kaki, dan juga pedal minyak. Tiada apa yang perlu takutkan, anda mesti yakin, berani, kerana orang lain boleh memandu, kenapa anda tidak boleh. Semoga artikel ini bermanfaat, selamat maju jaya. Baca juga Cara Memandu Kereta Auto. Share to Twitter Share to Facebook Share to Pinterest Reply Delete Replies Mr Geo August 14, 2016 at 957 AM Sebenarnya duadua cara boleh, jika situasi seperti yg tuan maksudkan,admin nak tanya terlebih dahulu, penggunaan gear 4 selalunya kereta dalam situasi yg laju, jika tuan tukar ke gear rendah iaitu gear 2, enjin akan mengaum kuat kecuali dalam situasi menaiki bukit atau menuruni bukit atau dalam keadaan kereta telahpun berhenti. Tuan perlu drop ke gear 3 dahulu untuk membiasakan penggunaan gear tangan walaupun tidak menjadi masalah jika anda terus drop gear dari gear 4 ke gear 2 tetapi pastikan tuan menekan pedal clutch terlebih dahulu utk menukarnya dan ingat.Delete Replies Reply Reply Unknown December 13, 2016 at 840 PM Saya hanya menggunakan gear5 semasa memandu di highway. Kalau memandu dlm jarak dekat atau dlm bandar, paling tinggi saya guna ialah gear 4. Apakah cara saya ini betul. Saya pernah dgr kawan berkata gear 5 hanya sesuai utk kelajuan 90kmj ke atas.

Reply Delete Replies Reply Mr Geo August 3, 2017 at 221 PM Ia memang betul, gear lima hanya sesuai pada keadaan kereta kita laju, Ia bergantung kepada keadaan jalan dan situasi. Reply Delete

Replies Reply Add comment Load more. Tips percuma ini amat berharga jika anda benarbenar serius berniaga di Shopee. Kit.Mimpi lipan memberi gambaran atau kepercayaan bahawa setiap manusia takut dan berusaha untuk meng. Tetapi bagaimana pula jika motor anda masih mempunyai baki hutang di bank, hutang di kedai, atau. Bagi sesetengah dari anda masih tidak mengetahui dimanakah kedudukan nombor tersebut. Nomb. Sign up for more! Kalau takde lesen, memang rasa patah kaki rasa pishang, bak kata orang muda. Nak nak yang duduk kawasankawasan yang takde akses public transport. Ish, jangan buat PE. RA. NGAI! Kalau eksiden mintak jauh, tak boleh claim insurans tau sebab takde lesen yang sah. Lepas tu, ditambahkan pulak dengan saman. Menangislah korang kat hujung bucu katil tu mengenangkan nasib. Jadi, untuk korang yang tengah cari penyakit ni, admin harap pintu hati korang akan terbuka untuk ambik lesen. Takdelah mahal sangat pun. Kalau tak havehave, boleh kumpul duit. Tak tahu harga Takpe, sebab tu lah korang tengah baca artikel ni. Mesti korang tengah tertanyatanya. Kalau korang nak tahu, Jawatankuasa Pelesenan Institut Memandu JKPM di bawah pengurusan Jabatan Pengangkutan Jalan Malaysia JPJ dah pun buat penetapan harga siling bagi yuran lesen memandu. Tapi, tak banyak pun institut memandu yang follow kadar harga tu. Sebagai calon belajar memandu, adalah tanggungjawab calon supaya membuat perbandingan dari segi harga dan kualiti perkhidmatan yang ditawarkan di beberapa buah Institut Memandu terlebih dahulu sebelum membuat keputusan untuk belajar memandu di sesebuah Institut Memandu." Dia ada buat ulasan yang kebiasannya caj tambahan ni dikenakan bila institut memandu tu perlu ambik dan hantar pelajar korang. Tapi diorang kena letak breakdown harga tu kat dalam resit lah.

Sumber imej Free Malaysia Today Menteri Pengangkutan kita, Anthony Loke, dah pun kasi warning pasal benda ni. Dia kata Institut memandu boleh mengutip bayaran tambahan seperti perkhidmatan ulang alik dari rumah ke institut tetapi ia hanya pilihan dan perkhidmatan itu perlu dipaparkan dalam resit. Institut memandu tidak boleh memaksa pelajar mengambil pakej yang ditetapkan. "Bagi mereka yang melanggar peraturan ini, saya tidak akan teragakagak membatalkan lesen IM, yang perlu diperbaharui setiap tahun," katanya, serta menyarankan pelajar menolak dan membuat laporan sekiranya ada pihak yang mengenakan kos yang lebih tinggi." Ini Caracara Nak Buat Tuntutan. Memandu kereta transmisi automatik sangat mudah kerana pemandu tidak perlu mempelajari teknik mengawal klac dan menukar gear yang kebiasaannya menjadi satu masalah buat pemandu yang baru belajar dan juga guru sekolah memandu. Mungkin anda telah belajar memandu kereta transmisi manual dan mendapati sangat susah untuk menguasai teknik pertukaran gear dan mengawal klac. Sekiranya anda mengalami masalah ini anda boleh la bertukar kepada kereta transmisi automatik. Bagaimanapun operasi transmisi automatik dan fungsinya berbeza. Anda perlu tahu cara memandunya sebelum dapat merasai kesenangannya. How to Drive an Automatic Transmission Car Seperti tidak tahu cara menukat gear dan macammacam lagi. 4. Duduk disebelah guru memandu dan dengar penerangannya. 5. Perhatikan cuma terdapat dua pedal di dalam kerta transmisi automatik iaitu pedal brek dan pedal minyak. 6. Pastikan cuma kaki kanan yang menekan pedal. Kaki kiri rehatkan di lantai. 7. Perhatikan kedudukan gear. Memandu kereta automatik lebih senang berbanding kereta manual. Anda mempunyai banyak masa utuk memerhatikan keadaan jalan dan sebarang bahaya yang akan berlaku. Anda masih perlu untuk mempelajari caracara pemanduan berhemah. Anda perlu mempelajari papan tanda jalan dan isyaratisyarat.

Anda tidak perlu meletakkan kedudukan gear pada kedudukan Neutral N sekiranya berhenti di lampu isyarat. Tetapi sekiranya anda berhenti terlalu lama, bolehlah meletakkan gear pada kedudukan Neutral. It is vital you keep your foot on the brake until you are ready to move forward. Driving an automatic car is far easier than driving a manual car. This means you can spend more time studying the road conditions and looking out for hazards. You still need to learn how to drive safely and considerately. You will still need to learn about all the road signs and markings. It is not necessary to put the car into neutral every time you stop at a junction or traffic light. However, if you are stopping for more than a few minutes then you should put the car into neutral. Tetapi,

dengan latihan dan kesabaran, ia akan menjadi satu kebiasaan. How to Drive a Manual Transmission Car Dari kiri, klac, brek dan minyak. 2. Perhatikan pada tombol gear, kebanyakan kereta yang baru mempunyai tiga H, gear satu, tiga dan lima berada diatas. Manakala gear dua, empat dan gear undur berada di bawah. Di tengah garis H ialah neutral. 3. Pastikan brek tangan dalam keadaan tidak diturunkan dan kereta berada diatas jalan yang rata. 4. Tekan pedal klac kebawah dan gerak gear ke posisi neutral. 5. Hidupkan enjin. 6. Gerakkan gear ke gear satu sambil kaki menekan klac. 7. Gunakan brek kai dan lepaskan brek tangan. 8. Lepaskan brek kaki apabila ingin bergerak. 9. Lepaskan pedal klac perlahan-lahan. Apabila anda mendengar bunyi enjin menjadi semakin perlahan, perlahan-lahan tekan pedal minyak sambil melepaskan pedal klac. Kereta akan mula bergerak kehadapan. 10. Pecut perlahan-lahan sehingga kereta mencecah 3000 rpm, lepaskan pedal minyak sambil menekan pedal klac dan tukar gear ke gear dua. Pastikan gear masuk dengan kemas. 11. Lepaskan pedal klac perlahan-lahan sambil menekan pedal minyak. 12. Ulang proses pertukaran gear ini pada 3000 rpm sehingga anda memandu pada kelajuan yang diinginkan. 13.

Lepaskan pedal minyak perlahan-lahan apabila ingin mengurangkan kelajuan. Tekan pedal klac perlahan-lahan dan tukar ke gear lebih rendah. Apabila berada di gear rendah lepaskan klac perlahan-lahan dan tekan brek. 14. Berhentikan kereta dengan menurunkan gear ke gear dua. Gunakan klac sebaik sahaja kereta ingin berhenti. 15. Gunakan langkah yang sama seperti diatas untuk mengundur kereta. From left to right, they are clutch, brake, gas. 2. Study the simple diagram on the top of the gearshift, which will show you where the gears are. In most new cars, this will look like a threelegged H. First, third and fifth gears are at the tops of the legs; second, fourth and reverse gears are at the bottoms. The crossbar of the H is neutral. 3. Make sure the parking brake is engaged and the car is on a flat surface in an area where you have plenty of room. 4. Press down on the clutch pedal and then move the gearshift into the neutral position. 5. Start the car. 6. Keeping the clutch pedal down, put the car into first gear by moving the gearshift to the topleft position. 7. Apply the foot brake and release the parking brake. 8. Release the foot brake when you're ready to start moving. 9. Begin to release the clutch pedal slowly; when you hear or feel the engine begin to slow down, slowly press down on the gas pedal as you continue to release the clutch. The car will start to move forward. 10. Accelerate until the car has reached about 3,000 rpm, then take your foot off the gas, press down on the clutch pedal, and pull the gearshift directly down through neutral to second gear. Be sure to pull the gearshift down until it can't go any farther. 11. Release the clutch pedal gently, simultaneously pressing down gently on the gas pedal. 12. Repeat the shifting process each time you hit 3,000 rpm until you're driving at the appropriate speed. Third gear is up and to the right; fourth gear is all the way down from there; fifth gear is up to neutral, right and then up again. 13.

<http://eco-region31.ru/bosch-wfmc1001uc-repair-manual>